

CURRYWURST- SCHNEIDER



Currywurstschneider CWS 20

Das Original. Erfindung unseres Firmengründers!

1963 erfand unser Firmengründer Friedhelm Selbach den elektrischen Currywurstschneider. Auch heute ist die Edelstahlmaschine ein beliebtes Produkt in unserem Verkaufssortiment. Hygienisch, langlebig und praktisch. Der perfekte Helfer im Imbissbereich.

Elektrisch. Mit Handschalter.



- Bedienungsfreundliche Handhabung
- Hygienisch (Edelstahl)
- Schneidet Wurstwaren schnell, sauber und präzise
- Handbetrieb
- Schnittbreite individuell einstellbar
- Reinigungs- und wartungsfreundlich
- Haube spülmaschinenfest
- Herstellung in Deutschland



Erster Currywurstschneider 1963.



Technische Daten

Netzanschluss	240 V / 50 Hz
Stromstärke	0,5 A
Leistungsaufnahme	70 W
Drehzahl	1425 U/min.
B/T/H	184/228/314 mm
Gewicht	6,5 kg

Ausführung	Art.-Nr.
elektrisch, mit Handschalter, Edelstahl, B 184 x H 314 x T 228 mm,	00-0103-0000-000

Ersatzteile

Bezeichnung	Art.-Nr.
Motor	50-0335-0000
Getriebe komplett	35-3083-0000
Getriebe mit Motor inkl. Kondensator 4 MF, montiert	25-0923-0000
Sichelmesser	25-0901-0000
Messerflansch	25-0018-0000
Kugellager	25-0903-0000
Kunststoffzahnrad	25-0922-0000
Geräteschalter komplett	35-0364-0000
Kunststoffschraube (Sterngriff)	26-0279-0000
Gummifuß	26-0452-0000
Antriebswelle	25-0913-0000
Drucktaster	25-0908-0000
Anschlusskabel komplett	51-1115-0000
Distanzscheibe	25-0906-0000
Anlaufkondensator für Pumpenmotor	11-1533-0000
VA-Haube komplett	35-0362-0000
Verpackung	90-0006-0000

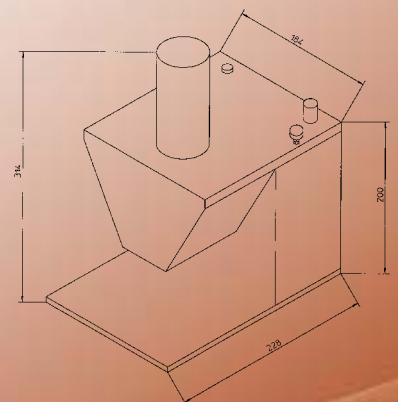

KONTAKT

.....

Friedhelm Selbach GmbH
Heisenbergstraße 5
42477 Radevormwald
.....
verkauf@selbach.com
www.selbach.com



Adressdaten

Rufen Sie uns an

02195 6801-0

